

岡山の近代土木遺産

安 川 満

はじめに

1, 近代土木遺産とは

時期：幕末～第二次世界大戦終結頃

近代化遺産→文化財指定・登録（文化庁）

選奨土木遺産（土木学会・国土交通省） → 日本遺産・世界遺産

近代化産業遺産（経済産業省）

2, 岡山市の主な近代土木遺産

① 釜山～犬島製錬所関連施設（近代化産業遺産 33）

② エネルギー産業～岡山ガス本社工場施設（明治 41 ～、明治期の有水ガスホルダー残存したが撤去、船着き場など残存）・旧中国合同電気宇甘川発電所跡（大正 10 ～）

③ 重工業～大多羅反射炉跡（幕末・正確な所在等不明）

⑤ 交通・運輸

－道路 岡山県里程元標

－鉄道 旧山陽鉄道（JR 山陽本線）、宇野線、旧中国鉄道（津山線・吉備線）、旧中国鉄道稲荷山線、西大寺鉄道、旧三幡鉄道、岡山臨港鉄道、岡山電気軌道

－橋梁 京橋（大正 6 年、鋼管柱橋脚、I 形桁、RC 床板、選奨土木遺産）、栄橋（昭和 15 年、RC 桁）、田町橋（昭和 5 年、RC 桁）、大原橋（昭和 17 年、RC ローゼ+鋼トラス）、鶴見橋（昭和 5 年、C 被覆鋼 PG－伊藤忠太、武田五一が関与）、稲荷橋（明治 7 年、石桁橋－砂川改修で一部移設）

－港湾 旧岡山港（京橋～二日市荷揚場跡）、岡山港

－河川・堤防 旭川ケレップ水制（昭和 8 ～ 14 年）、百間川の治水施設群（近世～近代、選奨土木遺産等）

－飛行場 旧通信省岡山飛行場（岡南飛行場、古い遺構不明。浦安に飛行場と乗員養成所をつなぐ橋のものといわれる橋脚あり）

⑦ 農林水産業

－農業 児島湾干拓関連施設（選奨土木遺産・市指定重要文化財等）、その他水門、樋門

－林業 平井貯木場（昭和 12 年）

⑧ 社会

－上下水道施設 岡山市水道関連施設群（三野浄水場、半田山配水池、京橋水管橋、操山配水池など、登録ほか）

－公園 東山公園（大正 5 年頃・岡山の近代都市公園）

－娯楽・観光施設 亜公園（明治 25 年頃、天神山に所在した遊園地。道しるべ石のみ残存）

⑨ 政治～軍事 旧横井上台場跡（幕末、市史跡）、第 17 師団関連施設、

惣爪御野立所跡（明治 43 年陸軍大演習の際の明治天皇の指揮所、穴廿にもあるというが未確認）

3, 土木遺産の特徴、特質

●すべてのものに歴史あり！

●見えない、目立たない、気が付かない

●機能維持のためには改修、改築、施設の更新等必要。

必要がなくなれば無用の長物どころか、安全等のためにも撤去必要なものも。保存困難。

〈桁橋〉

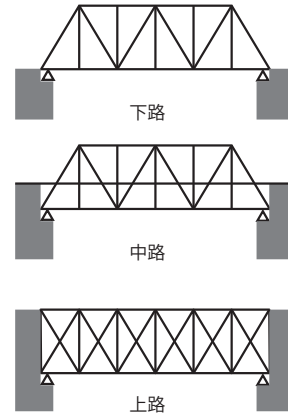
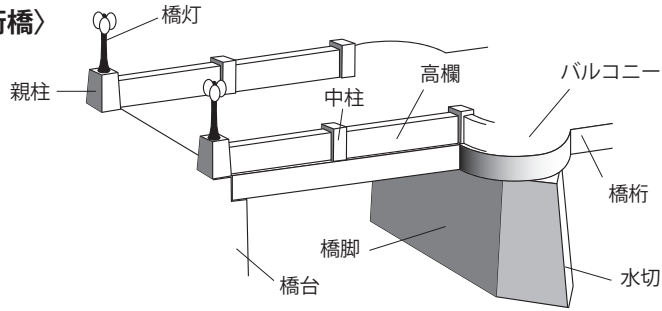

〈トラス橋〉

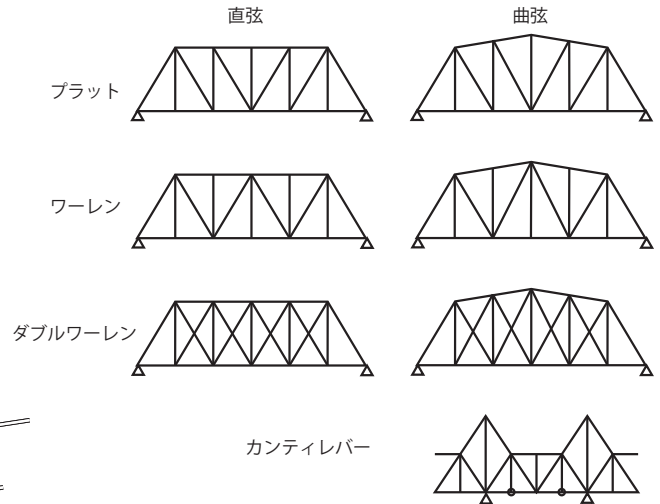
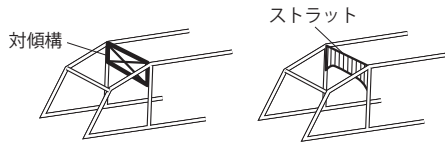
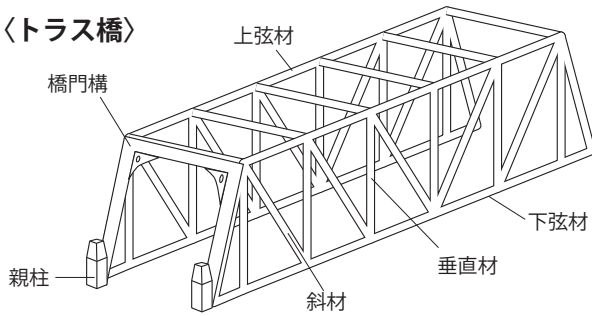

〈アーチ橋〉

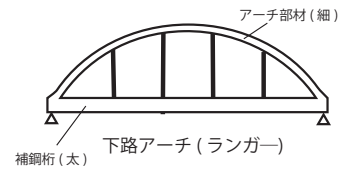
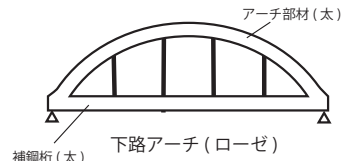
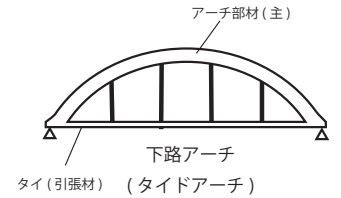
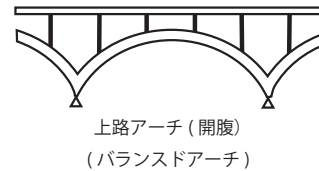
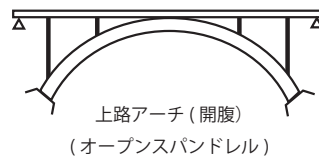
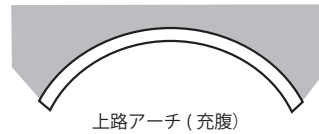
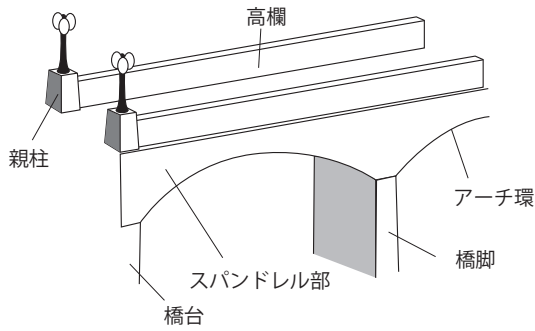

主な参考文献

岡山県教育委員会 2005『岡山県の近代化遺産』-岡山県近代化遺産総合調査報告書-

文化庁歴史的建造物調査研究会 1998『建物の見方・しらべ方-近代土木遺産の保存と活用』ぎょうせい

安川 満 2009『登録有形文化財・旧京橋火の見櫓-近代山形鋼製警鐘台に関する考古学的アプローチ』『岡山市埋蔵文化財センター研究紀要』第1号 岡山市教育委員会